

MARKING OF PORTS
 11-AIR INLET
 14-OIL INLET
 31-AIR EXHAUST
 32-BLEED SCREW

- NOTES
1. HYDRAULIC TANK DIA. : Ø22mm
 2. AIR TANK DIA. : Ø102mm
 3. HYDRAULIC WORKING PRESSURE : 4MPa
 4. HYDRAULIC WORKING PRESSURE MAX : 12MPa
 5. AIR WORKING PRESSURE MAX : 1MPa
 6. WORKING TEMPERATURE : -40°C ~ +80°C
 7. WORKING MEDIUM : BRAKE OIL , AIR

Ⓛ TORQUE : 25 Nm MAX

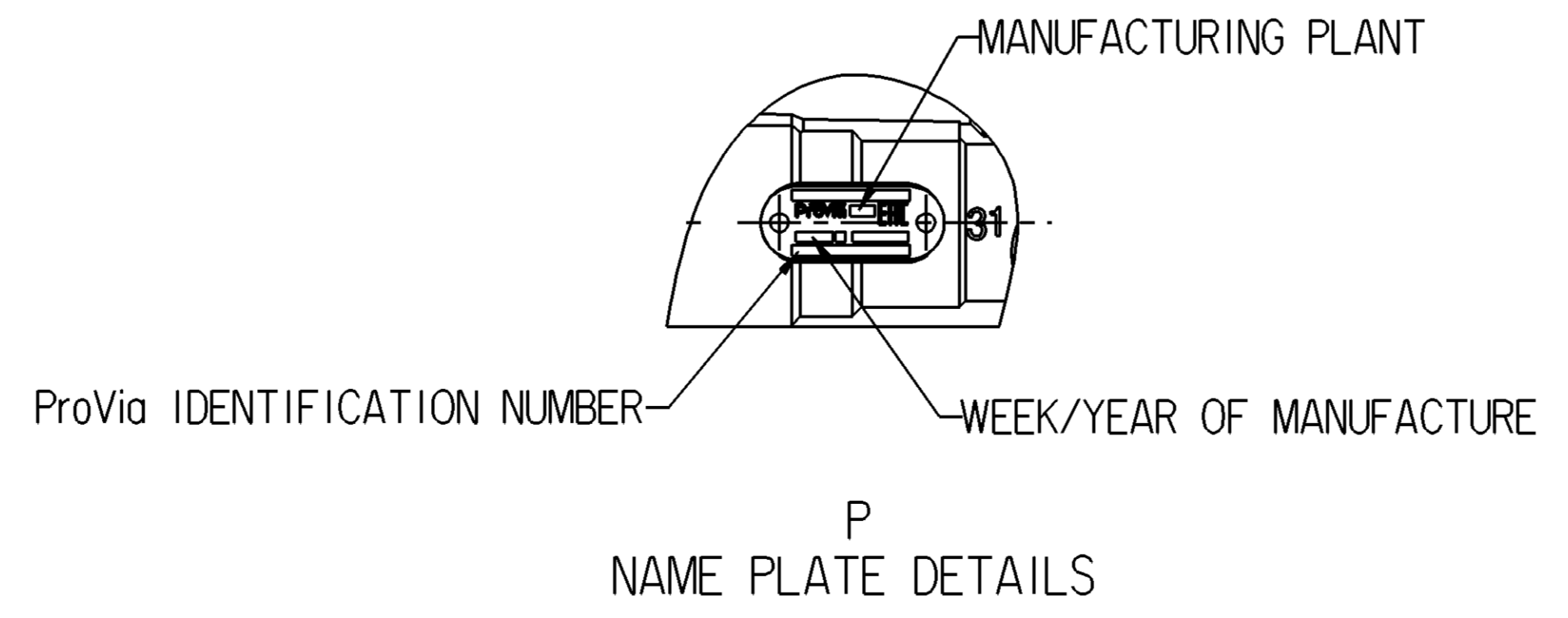
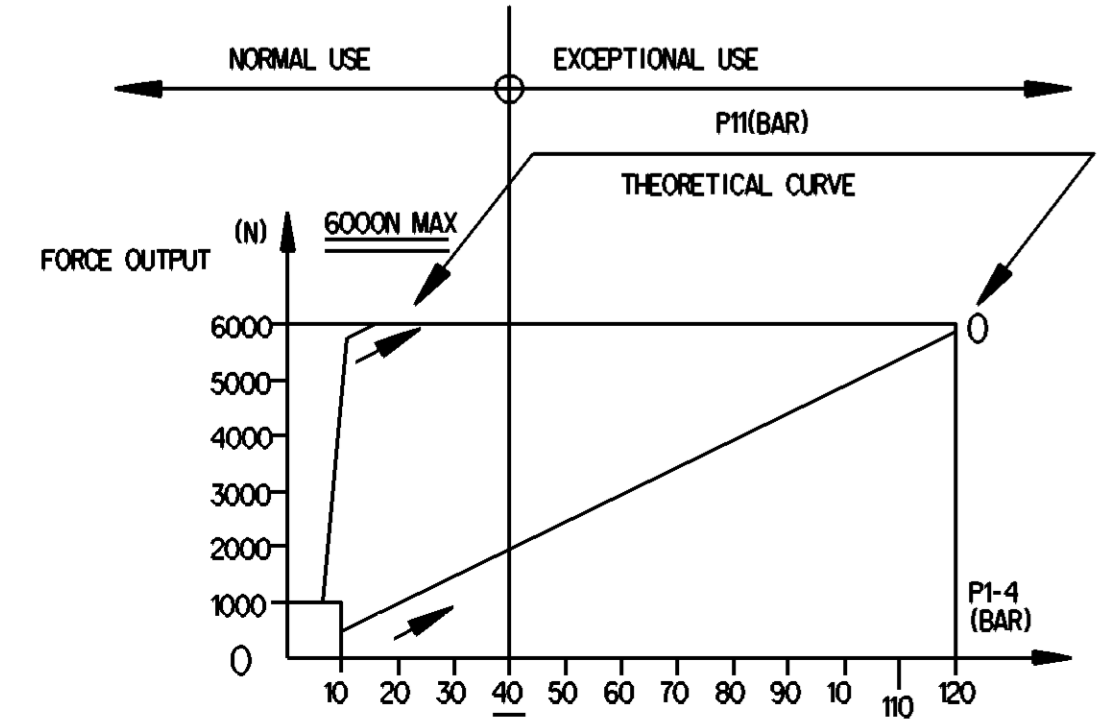

| | | | |
|-------------------------------------------------------|--------------------------------------|--------------------------|-------------|
| General Specifications: JED-334-1 - Size ISO 14405 LP | | Copyright WABCO® | |
| Further Technical Data: PRO 411 000 0 | | Date | Signature |
| Doc. Code: O43 | Sheet: 1 To 5 | 2019-04-30 | Sharmayam S |
| General Tolerances JED-261 | | Checks | |
| Range of Nominal Dimensions (± mm) | | 2019-05-10 Verahachelvan | |
| Class | 1) ≤ 50 > 50 > 180 > 180 > 400 > 400 | Expert | |
| Fine | 0.5 1.0 1.5 2.0 | Thomas Blising | |
| Medium | 1.0 2.0 3.0 4.0 ±3° | Mass | Scale |
| Coarse | 2.0 3.5 5.0 6.5 | 2.3 | NTS |
| Tapped Holes acc. - | | Size | CAD System |
| 1) Tolerance Class Applied Crossmarked | | A 1 | CREO |
| Material No. | | Date of first issue: | 2019-05-10 |
| PRO 411 004 0 | | Doc.Code | Language |
| 005 EN | | Revision | Sheet |
| 5630_AM | | Techn. Resp. | 1/1 |
| Replacement for | | | |

Tutti i diritti sono riservati. È vietata espressamente la ristampa o l'uso non autorizzato senza permesso scritto dalla WABCO. La WABCO si riserva il diritto di modificare i dati tecnici senza preavviso. Le immagini e i disegni sono proprietà intellettuale di WABCO. È vietata espressamente la ristampa o l'uso non autorizzato senza permesso scritto dalla WABCO. La WABCO si riserva il diritto di modificare i dati tecnici senza preavviso. Le immagini e i disegni sono proprietà intellettuale di WABCO. È vietata espressamente la ristampa o l'uso non autorizzato senza permesso scritto dalla WABCO.